

Notice de montage & Dossier technique

I.	Introduction.....	1
II.	Présentation des SecurBacs	1
III.	Limite d'utilisation	2
IV.	Règles de montage	3
V.	Montage des SecurBacs	4
A.	Présentation et montage des SBU (SecurBac Universel) 4	
B.	Montage des SBU et SecurBac U sur bac sec.....	4
C.	Montage des SBU sur bac étanche	5
D.	Montage des SBZ	7
E.	Montage des SBP	8
F.	Montage des SecurBac F.....	9
VI.	Positionnement des adaptateurs	10
VII.	Entretien et maintenance.....	11
VIII.	Déclaration de conformité	12
IX.	Fiches techniques des SecurBacs	13

I. INTRODUCTION

Les interfaces SecurBac permettent d'ancrer directement des dispositifs antichute dans les éléments porteurs souples de la toiture avec étanchéité ou dans les plaques constituant la couverture : tôles d'acier nervurées, voliges bois, panneaux à base de bois, tôles en aluminium nervurées ou tôles en zinc nervurées.

Les essais réalisés sur site ou sur notre banc d'essai nous ont permis de valider ces interfaces pour certains types de couvertures. Toutefois, de manière à respecter un coefficient de sécurité de 2, quelques règles supplémentaires s'appliquent pour le montage des lignes de vie, notamment dans les angles.

Il est donc primordial de prendre connaissance à la fois de cette notice concernant les SecurBacs et de la notice concernant les lignes de vie SecurLine avant de démarrer toute étude ou tout montage de nos lignes de vie sur ce type d'interface.

II. PRESENTATION DES SECURBACS

Potelet SecurBac Universel, réf : SBU

Potelet déformable sur structure légère. Il permet de se reprendre directement sur le **bac acier (épaisseur supérieure ou égale à 0.63mm) non perforé** par l'intermédiaire de 2 vis à bascule M10 pour les bacs acier support d'étanchéité, de 12 rivets ou de 16 vis autoforeuses pour les bacs secs ou les couvertures composées de panneaux sandwich. Il est compatible avec la ligne de vie SecurLine sous certaines conditions de pose.

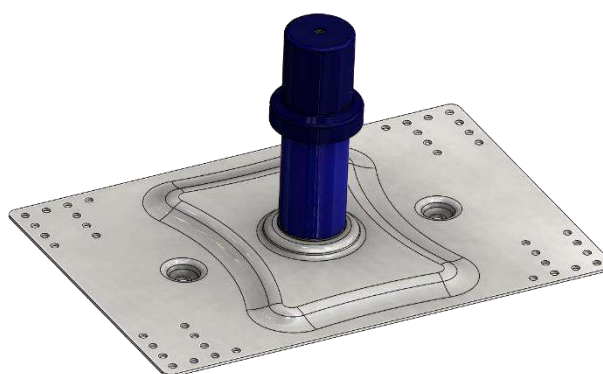

Potelet SecurBac 4B, réf : SBU-4B

Potelet déformable sur structure légère. Il permet de se reprendre directement sur les panneaux bois de type OSB ou panneaux agglomérés d'épaisseur supérieur à 18mm, sur les bacs aciers perforés (épaisseur supérieure ou égale à 0.63mm) par l'intermédiaire de **4 vis à bascule M10**. Il est compatible avec la ligne de vie SecurLine sous certaines conditions de pose.



Interface SBZ-E et SBZ-I, réf : SBZ-E et SBZ-I

Cette interface permet de se reprendre directement sur de la volige (ép>12mm) ou des structures très légères. L'étanchéité se fait par l'intermédiaire de joints EPDM. Potelet spécialement développé pour les toitures zinc.



Interface SBP-E et SBP-I, réf : SBP-E et SBP-I

Interface réglable à pinces. Existe en 3 versions pour des ondes plus ou moins larges. Cette interface est adaptée aux couvertures en zinc et aluminium à joint debout. Un système de serrage par pinces permet de reprendre directement le SecurBac P à la couverture.



Interface SBALU-E et SBALU-I, réf : SBALU-E et SBALU-I

Interface pour bac aluminium d'épaisseur supérieure à 75 centièmes. Fournie avec 16 à 20 vis autoforeuses. Cette interface se reprend sur au moins 3 ondes et la charge est répartie sur au moins 750mm de couverture.

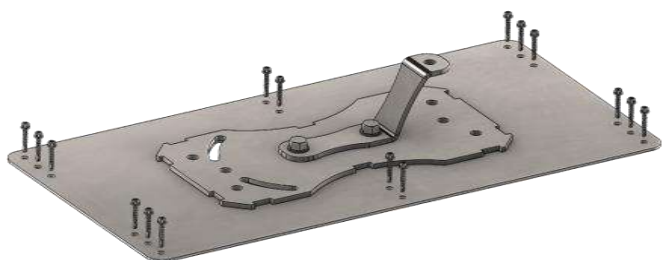

SecurBac U, réf : SecurBac U

Platine d'ancrage sur bac. Fixation par 12 rivets diam 7.7mm, 16 vis autoforeuses Drillnox diam 6.3mm, pour onde de largeur 200, 250 ou 333mm. Avec ancrage tournant et bande d'étanchéité.

Cette interface n'est pas destinée à recevoir des lignes de vie, mais seulement des ancrages S-One.

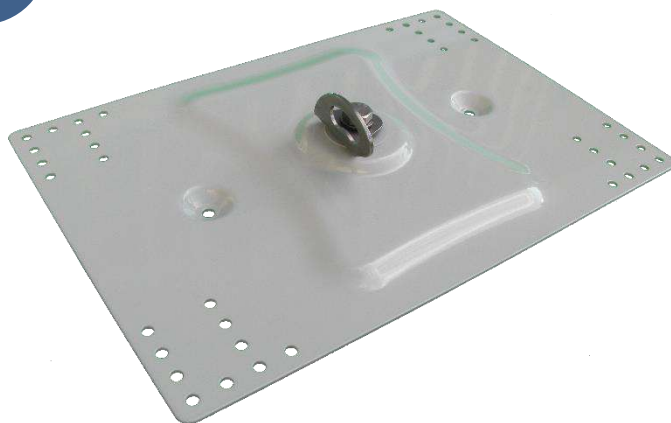

Interface SecurBac F, réf : SecurBac F



Interface pour toiture fibrociment. Elle se pose à travers le fibrociment dans les ailes des poutres supportant la couverture. Les ailes des poutres métalliques doivent faire plus de 3mm d'épaisseur.

III. LIMITE D'UTILISATION

Les ancrages SecurBac ne peuvent être ni réparés ni modifiés. S'il y a déformation, ruine ou corrosion, l'interface doit être remplacée.

La présente notice doit impérativement être lue avant toute étude d'implantation et tout montage de l'interface. Les instructions doivent être impérativement respectées.

La présente notice doit être maintenue à disposition de tout monteur ou utilisateur. Des exemplaires supplémentaires peuvent être fournis par votre distributeur sur demande et cette notice est en ligne sur le site www.securline.fr.

Il est essentiel pour la sécurité de l'utilisateur, si le produit est revendu hors du premier pays de destination, que le revendeur fournisse le mode d'emploi, les instructions pour l'entretien, pour les examens périodiques ainsi que les instructions relatives aux réparations, rédigés dans la langue du pays d'utilisation du produit.

La gamme d'interface SecurBac et les lignes de vie ou ancrages qui sont associés ne doivent être mis en place que par un technicien ayant les compétences dans la technique de mise en œuvre et respectant les règles de sécurité.

La fixation du SecurBac doit résister aux efforts prévus par la norme BS EN 795:2012 (résistance > 12kN pour les ancrages et jusqu'à 1900daN pour les lignes de vie). Le fait de positionner un absorbeur à chaque extrémité de la ligne de vie peut abaisser ces efforts.

La connexion au S-ONE ou à la ligne de vie d'un EPI et l'utilisation de celui-ci doivent avoir fait l'objet d'une démonstration à tout opérateur avant usage.

En cas de détérioration ou de déformation apparente, l'utilisation de ce dispositif d'ancrage doit être stoppée immédiatement.

Respecter les règles d'association des produits EPI pour obtenir un système d'arrêt des chutes conforme à la norme EN363 (chapitre VII)

Le SecurBac doit être réservé à l'usage exclusif d'ancrage d'équipement de protection individuelle (EPI) contre les chutes de personnes (directive 89/686/CEE) et non comme un équipement de levage.

Les dispositifs d'ancrage doivent être conçus de manière à pouvoir être retirés de la structure sans endommager la structure ni le dispositif d'ancrage, permettant ainsi sa réutilisation, par exemple, aux fins d'un examen périodique.

En cas de chute de l'opérateur, la déformation du dispositif antichute fait office de témoin de chute.

IV. REGLES DE MONTAGE

Avant tout montage, il est impératif de suivre scrupuleusement les instructions de ce manuel. **Les règles de montages diffèrent en fonction du type de support.**

Les interfaces SecurBac sont destinées exclusivement à l'accrochage d'un système de protection individuelle contre les chutes de hauteur.

Pour toute application spéciale, n'hésitez pas à vous adresser à votre distributeur.

En cas de stockage avant pose, le SecurBac doit être stocké dans un endroit propre et sec. De même, lors du transport, les points d'ancrage doivent être protégés de tout écrasement ou choc.

Dans la mesure du possible, le point d'ancrage doit être situé au-dessus de l'opérateur de façon à limiter la hauteur de chute. Si cela n'est pas possible, il convient de mettre en place l'ancrage de manière à réduire au minimum le risque de chute et la hauteur de chute.

Fixer le SecurBac de façon que la position de l'ouverture soit visible par l'utilisateur du dispositif antichute.

Les interfaces SecurBac et les dispositifs antichute qui y sont associés ne peuvent être utilisés qu'en position toiture ; **la position dite « plafond » ou murale est interdite.**

La fixation du SecurBac sur son support sera réalisée conformément à la notice de montage **sur un support sain**. Dans le doute, veuillez contacter notre bureau d'études, au besoin une série d'essais sera réalisée par notre service qualité.

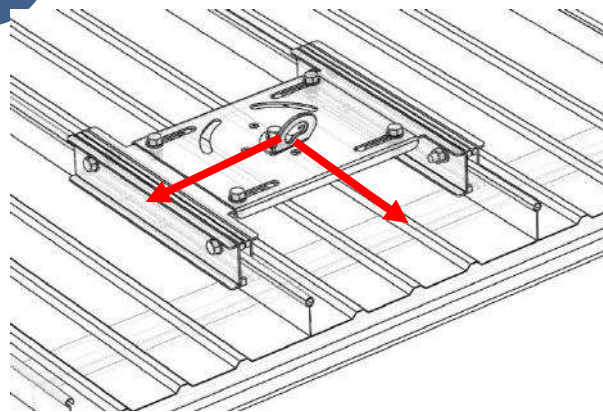

Les flèches marron ci-dessus représentent les sens de sollicitation des ancrages.

Un panneau indiquant la présence des ancrages dans la zone sécurisée doit être mis en place à proximité des ancrages ou à l'accès sur zone. Ce panneau doit être rempli suite au montage et après chaque vérification périodique.

Règles supplémentaires sur potelet SecurBac pour la pose des lignes de vie SecurLine :

- **0 < Angle maximum < 60°**,
- **l'effort sur le potelet ne doit pas excéder 950daN, le bac acier ne supportant pas un effort d'impact supérieur à 1900daN (selon nos essais).**

Positionnez la ligne de vie pour qu'elle soit visible par l'utilisateur du dispositif antichute.

La ligne de vie peut être placée sur un support vertical, horizontal ou incliné. Par contre l'inclinaison du câble doit être inférieure à 15°.

L'installation de la ligne de vie SecurLine sera réalisée dans les règles de l'art et en respectant les recommandations du fabricant des éléments de fixation (chevilles...), ainsi que la notice de pose de la ligne de vie.

La charge maximale susceptible d'être transmises en service par le dispositif d'ancrage est définie par le logiciel « SecurLine » ou par le tableau des efforts et des flèches fournies dans cette notice (figure 18). Le tableau ne traite pas des lignes de vie installées avec les absorbeurs SL08-OH et SL07-OH. **Il est d'ailleurs interdit de poser une ligne de vie SecurLine OH sur des interfaces de type SecurBac.**

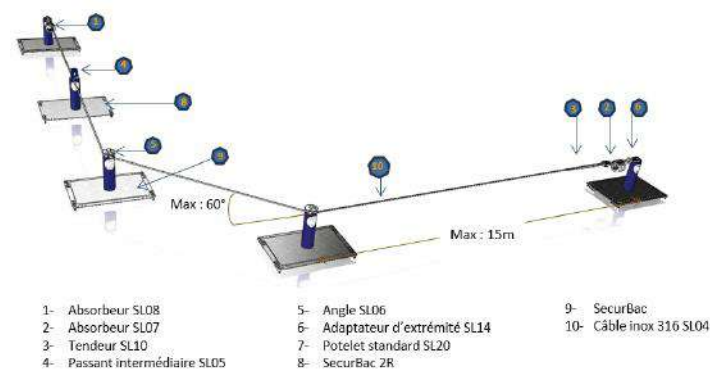

V. MONTAGE DES SECURBACS

Le panneau de bac doit être fixé à la charpente selon les DTU, et doit être repris sur la charpente par plus de 12 fixations.

Au besoin, SecurLine peut fournir des fixations avec cavaliers pour renforcer la tenue de la couverture.

A. PRESENTATION ET MONTAGE DES SBU (SECURBAC UNIVERSEL)

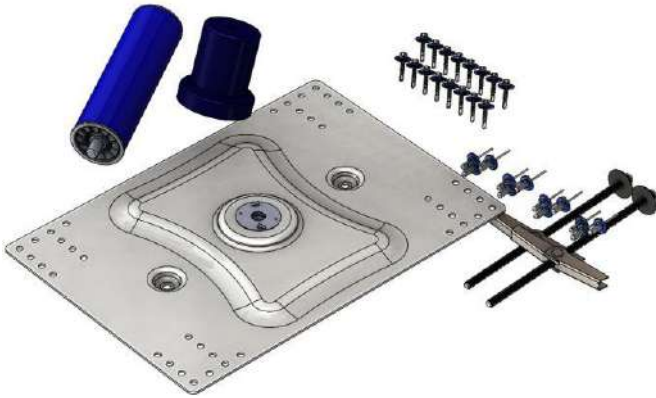

Les potelets SecurBac Universel, pour couverture bac sec, panneaux sandwich et bac étanché (non perforé) sont commercialisés avec au choix un lot de 2 vis à bascule M10 (pour bac étanché), 12 rivets Bulb-Tite 7.7mm, ou 16 vis autoforeuses Drillnox 6.3*25mm.

Montage du potelet :

Le potelet dynamique se visse à la main sur la plaque universelle.

La platine possède un système de verrouillage par cran qui empêche tout démontage du potelet une fois celui-ci monté :

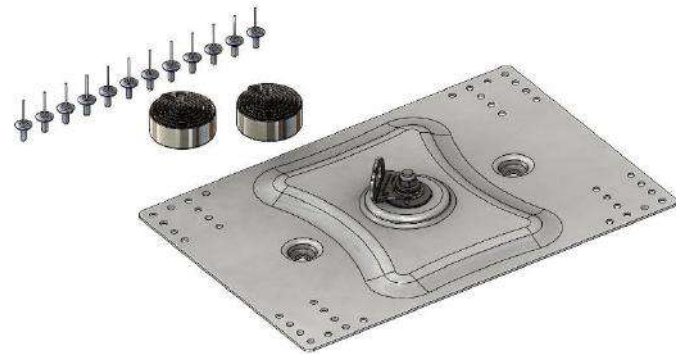
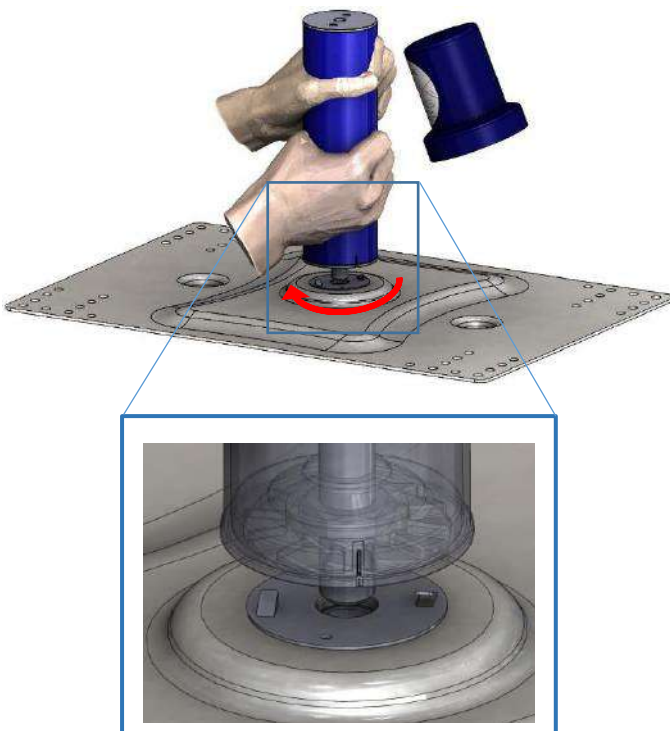

L'interface est composée :

- du potelet ou de la platine pour bac sec,
- de **12 rivets Bulb-Tite 7.7mm** ou **16 vis autoforeuses Drillnox 6.3*25mm**,
- de bande d'étanchéité.

Pour le montage de l'embase, il est nécessaire de disposer de :

- une perceuse-visseuse,
- un foret de diamètre 8mm,
- une riveteuse adaptée au rivet diamètre 7.7mm.



MONTAGE PAR RIVETS :

Déterminer l'emplacement du point d'ancrage et placer l'embase sur le bac sec afin de faire coïncider 16 trous de la platine avec le dessus des ondes. **Bien contrôler que le panneau de bac est repris sur charpente avec plus de 12 fixations.**

Des platines de support pour des entraxes différents peuvent être réalisées sur simple demande.

Mettre en place les deux bandes d'étanchéité au-dessus des ondes :

B. MONTAGE DES SBU ET SECURBAC U SUR BAC SEC

Note : Le montage sur les panneaux sandwich est le même que sur bac sec.

Les interfaces SecurBac U et SBU ont été testés et ne peuvent donc être mises en place que sur des bacs trapézoïdaux d'épaisseur supérieure ou égale à 0.63mm.

C. MONTAGE DES SBU SUR BAC ETANCHE

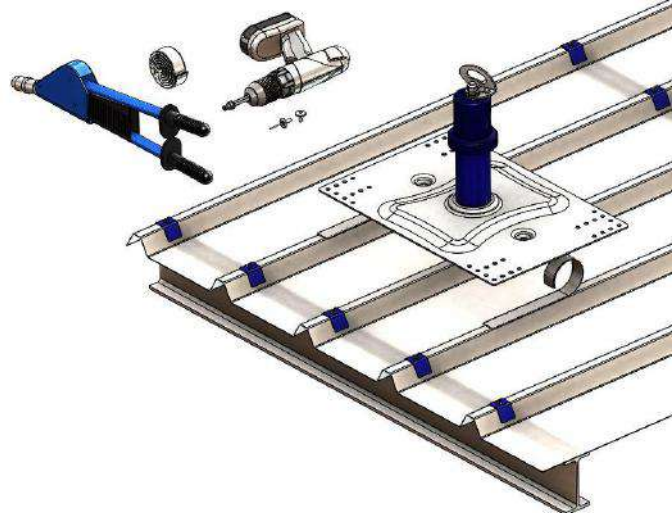

Positionner la platine d'ancrage sur les bandes.

Percez le bac à un diamètre **de 8 à 8.5mm**. Mettre en place les 12 rivets :

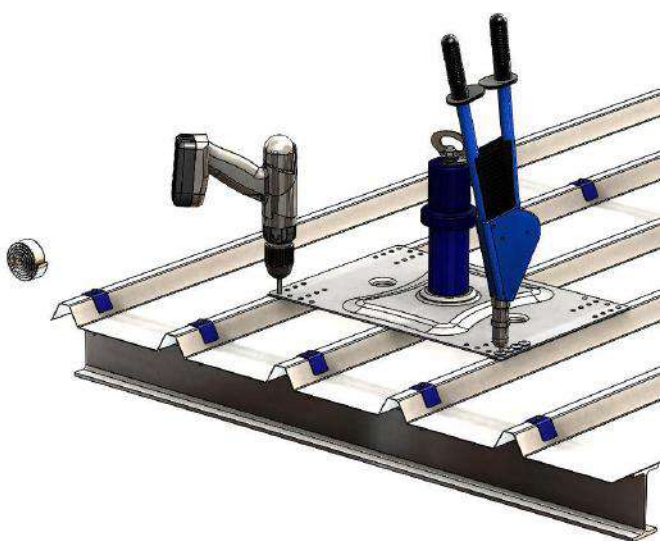

L'interface est maintenant en place. **Si vous devez mettre en place une ligne de vie sur ce potelet, référez-vous bien à la notice de cette ligne de vie.** Attention, la résistance maximale de cette interface est de 1900daN.

MONTAGE PAR VIS AUTOFOREUSES

Le montage par vis autoforeuses est similaire au montage par rivets. **De même, il est primordial de contrôler que le panneau de bac acier est repris par plus de 12 fixations.**

La principale différence est le nombre de fixations : le SecurBac U se met en place par l'intermédiaire de 16 Drillnox.

ATTENTION : lors du serrage des autoforeuses, veillez à ne pas détruire le pas de vis. Utilisez une vitesse et un couple de serrage faible. Il existe des dispositifs limiteur de couple garantissant la résistance de la fixation.

Cette notice traite du montage des SBU (interface à 2 bascules) et des SBU-4B (interface à 4 bascules) sur les éléments porteurs souples de la toiture avec étanchéité sans intervention par le dessous.

Une reconstitution du plan d'étanchéité à l'eau au passage du potelet doit être effectuée selon les règles de l'art (DTU série 40-3 et DTU série 43).

Un raccord d'étanchéité doit être réalisé avec une **remontée d'étanchéité de 150mm** et un **recouvrement en périphérie de la platine de 120mm**.

Les systèmes de fixation à 2 bascules sont destinés aux supports d'étanchéité de type :

- Bac acier trapézoïdal $\geq 0.63\text{mm}$ non perforé.

Les systèmes à 4 bascules sont destinés aux supports :

- **bac acier trapézoïdal $\geq 0.63\text{mm}$ perforé,**
- **panneau bois OSB ép $\geq 18\text{mm}$,**
- **panneau bois aggloméré ép $\geq 18\text{mm}$,**
- **béton cellulaire...**



Le potelet SecurBac se pose par l'intermédiaire de 2 ou 4 vis à bascule « papillon ». Ces bascules sont commercialisées en longueur 300 et 500mm.

Cette notice de montage traite de la mise en place d'un ancrage SecurBac 2 sur un bac acier avec isolation et étanchéité bitumineuse. Pour d'autres types d'étanchéité, type membrane PVC, veuillez respecter les mêmes étapes de montage.

Pour le montage de l'embase, il est nécessaire de disposer de :

- une perceuse visseuse,
- une scie cloche **de diamètre 37 mm**,
- une clé à pipe de 17 ou d'une douille de 17,
- matériel nécessaire pour réaliser le raccord d'étanchéité.

1-Retirer l'ancrage et le cache en PVC. Cela permet de garder ces éléments propres

2-Après avoir positionné les potelets sur la toiture, repérer à l'aide d'un tournevis la zone du bac se trouvant entre les

ondes. Repérer ainsi les 2 ou 4 fixations. **Il est en effet plus complexe de percer avec la scie cloche au niveau des ondes :**

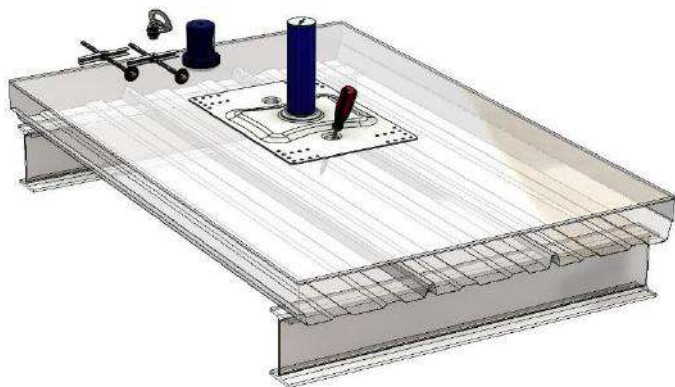

3-À l'aide d'une scie cloche et si nécessaire, d'un prolongateur, effectuer 4 perçages de diamètre **37 millimètres**.



4-La mise en place des 2 ou 4 vis à bascule s'effectue de la manière suivante (il est possible de mettre en place les vis à bascule sur la platine avant de les mettre dans le trou pour éviter de les laisser tomber lors du montage) :

Insérer les vis à bascule dans le complexe d'étanchéité.

Lors du montage, les bascules papillons s'ouvrent sans intervention du monteur par l'intermédiaire d'un élastique.

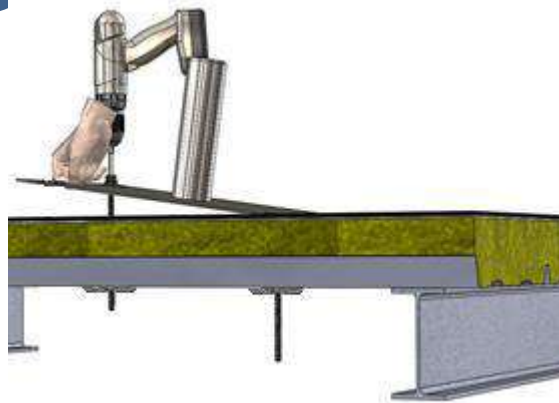
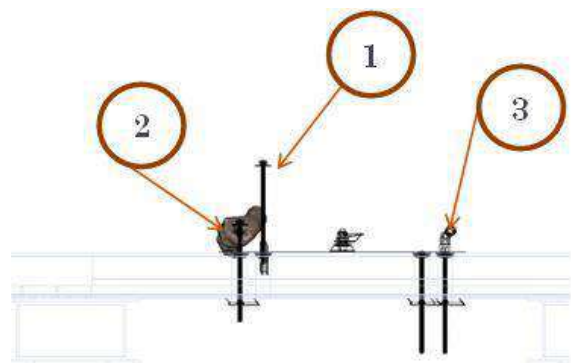

Mettre en place la vis à bascule dans le trou.

Une fois la « bascule » effectuée, maintenir une pression vers le haut pour garder la bascule en contact avec le bac lors du vissage.

Serrer au couple 15Nm.

5-Réalisation du raccord d'étanchéité.

Découper deux morceaux d'étanchéité de plus de 770mm par 600mm et de 220mm par 150mm. Faire une découpe en croix au milieu de la plaque de 770 par 600 pour permettre de glisser le tube dedans. Les découpes peuvent être réalisées au préalable.

Mettre du vernis sur toute la platine et au niveau du relevé d'étanchéité de 150mm.

Chauffer au besoin pour accélérer la prise du vernis :

Positionner la plaque de 750 par 600mm sur la platine, marquer le tour avec une craie ou en marquant le sol avec une truelle :

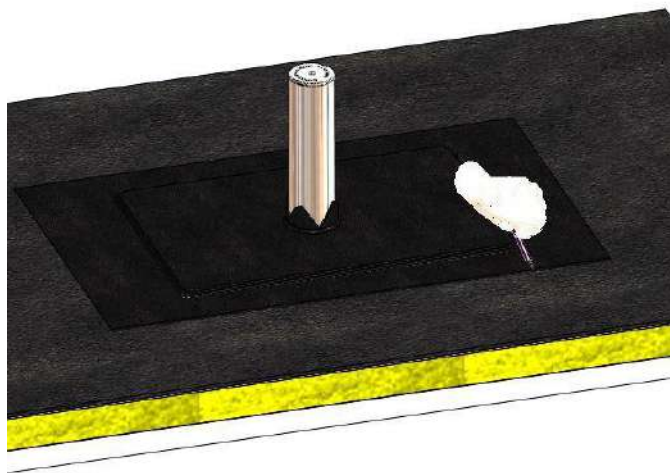

Retirer la plaque de bitume.

Puis chauffer le pourtour de la platine pour retourner les paillettes si le bitume en est couvert.

Il faut maintenant souder la plaque de bitume au sol, en chauffant alternativement le support et la plaque de bitume. Ne pas hésiter à reprendre toutes les jonctions avec une truelle chauffée en parallèle aussi bien au niveau du tube qu'au niveau de la périphérie de la plaque :

D. MONTAGE DES SBZ

Le SecurBac Z est composé :

- d'une platine en Ω avec un ancrage ou un adaptateur pour ligne de vie,
- de 4 vis à bascule papillon M10,
- de 2 joints en EPDM sur mesure.

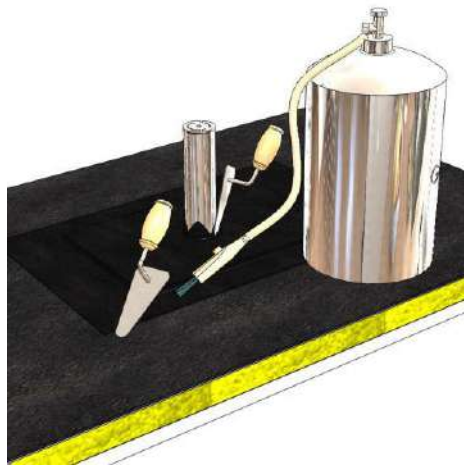

Ajouter ensuite en bas du tube de 70mm de diamètre la plaque de 150mm par 220mm, pour répondre au DTU et effectuer un relevé d'étanchéité de 150mm :

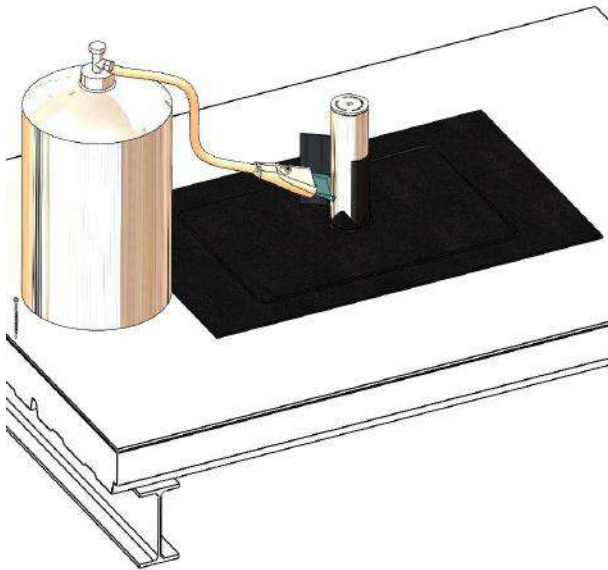

Une fois l'étanchéité terminée, remettre la collerette et le point d'ancrage ou point intermédiaire, d'extrémité ou d'angle de ligne de vie :



Serrer l'ancrage au couple de 35Nm.

Cette notice de montage traite de la mise en place d'un ancrage SecurBac Z sur une toiture avec une couverture composé de voliges + zinc. **Le support d'étanchéité doit être sain et les voliges doivent avoir une épaisseur supérieure à 12mm.** Pour d'autres types de complexes d'étanchéité, veuillez contacter votre distributeur ou le bureau d'études de SecurLine au 06 72 46 03 18.

Pour le montage de l'embase, il est nécessaire de disposer de :

- une perceuse-visseuse,
- une scie cloche de diamètre 37 mm,
- une clé à pipe de 17 ou une douille de 17.

1-Après avoir positionné les interfaces sur la toiture, repérer à l'aide d'un marqueur l'emplacement des bascules.



3-À l'aide d'une scie cloche et, si nécessaire, d'un prolongateur, effectuer 4 perçages de diamètre 37 mm.

E. MONTAGE DES SBP

Le SecurBac P est composé :

- d'une embase réglable avec un ancrage ou un adaptateur pour ligne de vie,
- de 2 pinces.

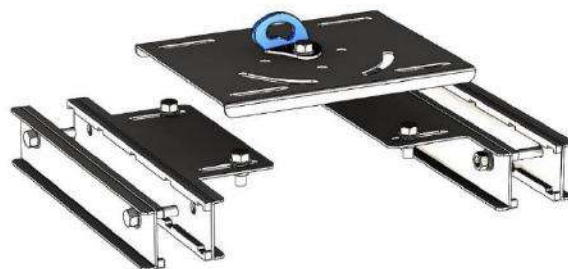

Cette notice de montage traite de la mise en place d'un ancrage SecurBac P sur une toiture avec une couverture composée de **bac roulé en acier ou en aluminium** d'épaisseur 1mm minimum ou **d'une couverture zinc à joint debout** d'épaisseur > à 1mm.

Pour le montage de l'embase, il est nécessaire de disposer de :

- un jeu de clé de 19mm,
- une clé dynamométrique de 19mm.

Le couple de montage de toute la boulonnerie M12 pour cette interface est de 35Nm

1-Mettre en place les pinces en les serrant légèrement aux ondes :

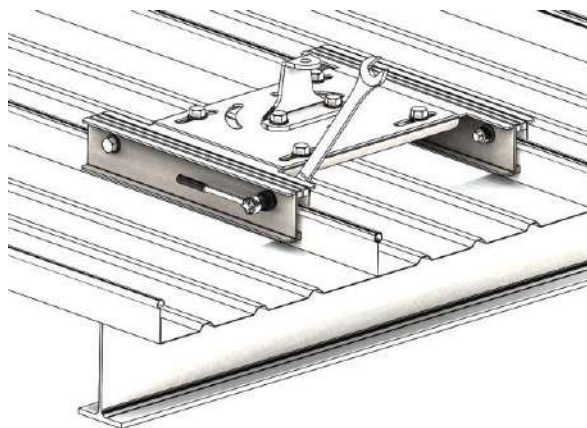

2-Positionner et boulonner la platine centrale :

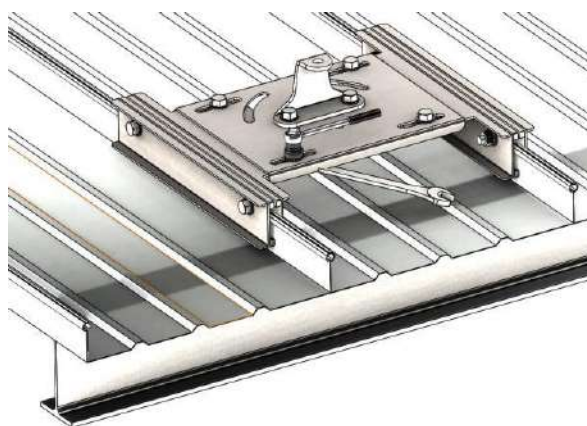

3-Serrer toute la boulonnerie au couple de 35Nm

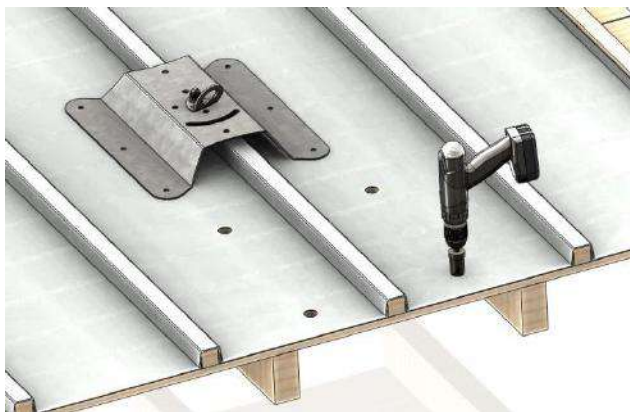

La mise en place des 4 vis à bascule papillon s'effectue de la manière suivante :

- positionner les vis à bascule sur la platine, sans oublier de mettre les 2 joints EPDM et les rondelles EPDM sur les bascules ;
- insérer les vis à bascule dans le complexe d'étanchéité.



Une fois la « bascule » effectuée, maintenir une pression vers le haut pour garder la bascule en contact avec le support d'étanchéité lors du vissage.

Serrer au couple 15Nm.



Le SecurBac Z est maintenant en place. La pression sur le joint EPDM assure l'étanchéité.

F. MONTAGE DES SECURBAC F

Cette notice de montage traite de la mise en place d'un ancrage SECURBAC F. Ce type d'interface se pose à travers le fibrociment sur l'aile supérieure de la charpente métallique par l'intermédiaire de vis autoforeuses.

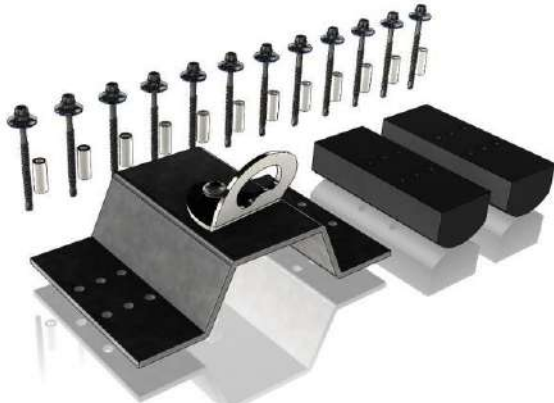

L'ancrage est composé de :

- l'embase fibrociment,
- 12 vis autoforeuses Drillnox 5.5 par 80mm d'Etanco (réf :372462000),
- 2 joints compensateurs,
- 12 entretoises en inox.

Pour le montage de l'embase, il est nécessaire de disposer de :

- une perceuse-visseuse,
- un embout hexagonal 6mm.

La partie la plus complexe pour la pose de ces ancrages est de déterminer précisément la position des pannes positionnées sous la couverture. Déterminer ensuite l'emplacement du point d'ancrage. Placer les entretoises dans les joints compensateurs. Positionner l'embase sur les deux joints compensateurs.

Pour faciliter la pose, il est possible de pré-percer les joints compensateurs.

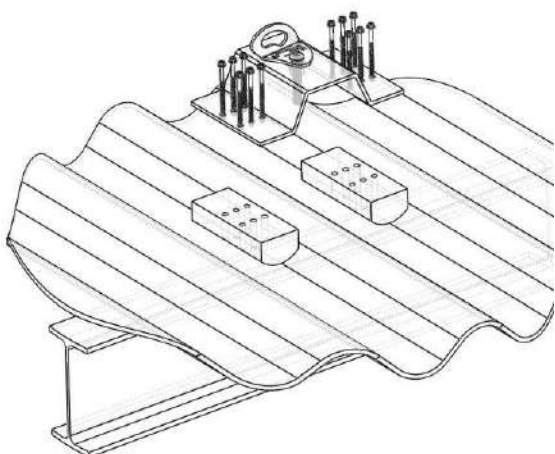

Il reste ensuite à fixer l'ancrage avec les 12 vis autoforeuses.

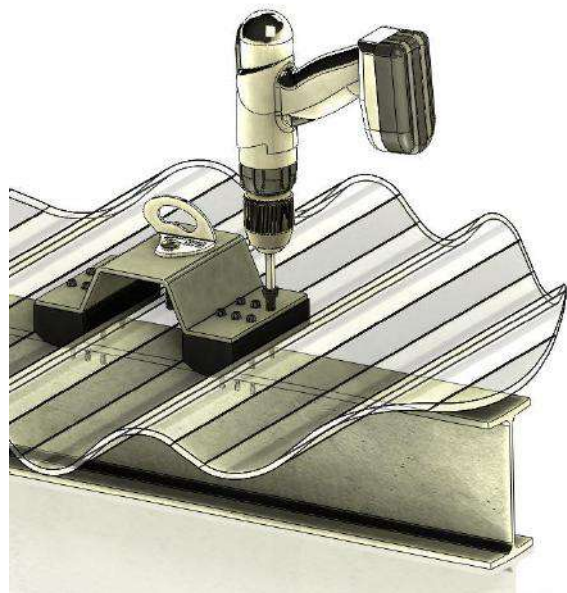

L'interface est maintenant en place.

Il est possible grâce à des adaptateurs de mettre en place une ligne de vie sur ce type de support. Dans ce cas, consultez le bureau d'études.

Pour la mise en place des lignes de vie SecurLine sur fibrociment, nous avons fait le choix de relier 2 interfaces SecurBac F en extrémités de ligne de vie selon ce montage :

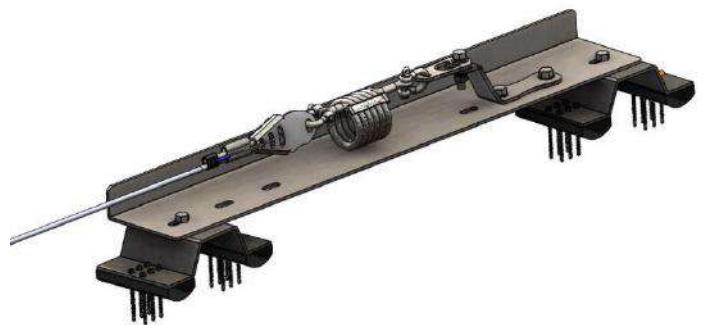

Ce montage en extrémité permet d'augmenter le coefficient de sécurité de la ligne de vie. Pour les points intermédiaires, le montage est identique aux points d'ancrage :



G. POSITIONNEMENT DES ADAPTATEURS

Que ce soit pour le SecurBac ALU, le SecurBac P ou le SecurBac K, la ligne de vie SecurLine peut être mise en place sur ces interfaces par l'intermédiaire d'adaptateurs. Ces adaptateurs, en Z pour les extrémités et les angles et en U pour les points intermédiaires et les ancrages S-One se positionnent de la manière suivante :

Éléments d'extrémité SL14

L'adaptateur peut être mis dans cette position, mais il est possible d'utiliser tous les autres trous M12 pour positionner l'adaptateur en Z. Cela permet par exemple de réaliser des doubles extrémités. Par contre, la platine d'extrémité SL14 doit toujours être dans l'alignement du Z, comme sur le schéma ci-dessous.



Éléments de reprise intermédiaire SL05

L'adaptateur peut être mis dans cette position, mais il est possible d'utiliser tous les autres trous M12 pour positionner l'adaptateur en Z, cela permet par exemple de réaliser un départ de ligne de vie sur la même interface.

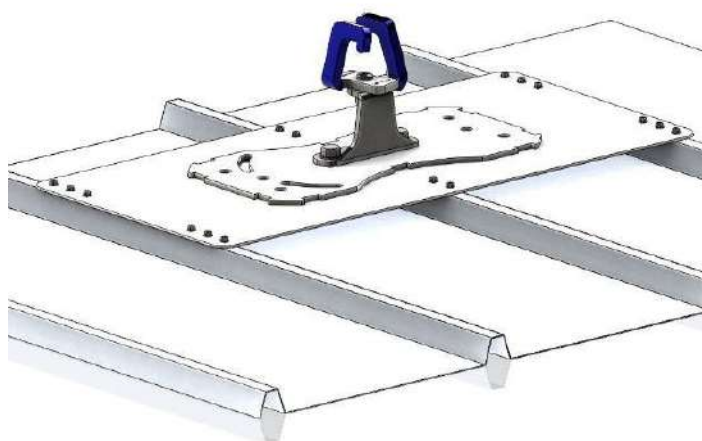

Éléments de reprise intermédiaire SL06

L'angle maximum que supporte cette interface est de 60°.

L'adaptateur doit être mis en place avec l'adaptateur aligné au plus proche avec la bissectrice de l'angle, comme le montre le schéma ci-dessous.

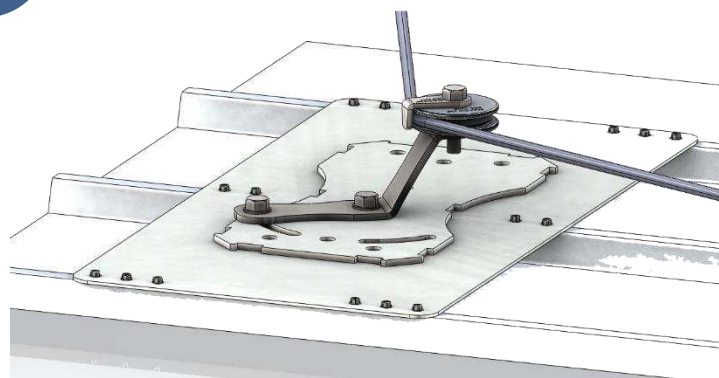

Éléments de reprise intermédiaire SL33

L'angle maximum que supporte cette interface est de 60°.

L'adaptateur doit être mis en place avec l'adaptateur aligné au plus proche avec la bissectrice de l'angle, comme le montre le schéma ci-dessous.



De manière à obtenir ce type de montage :

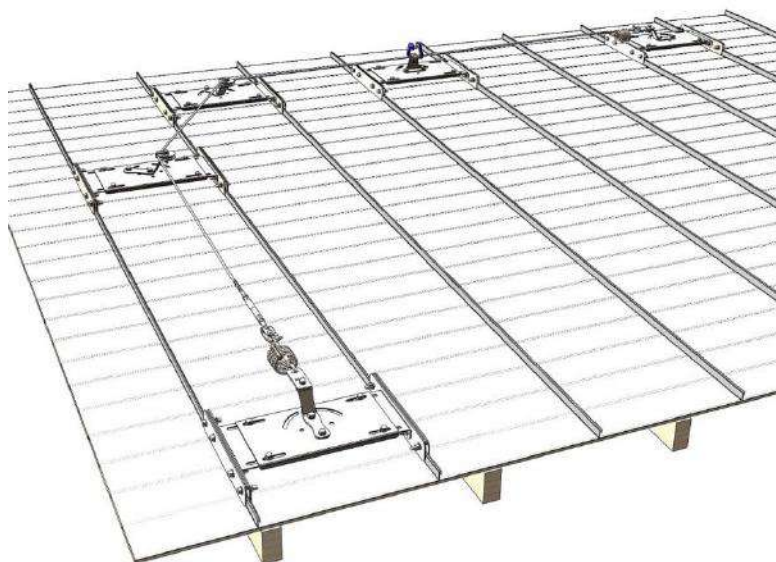

VI. ENTRETIEN ET MAINTENANCE

Les dispositifs antichute associés aux SecurBac doivent être immédiatement retirés de la circulation :

- si leur sécurité est mise en doute,
- s'ils ont été utilisés pour arrêter une chute.

Il convient de ne plus en faire usage avant qu'une personne compétente n'ait autorisé par écrit sa réutilisation.

Avant chaque utilisation des dispositifs antichute :

- vérification visuelle du bon état apparent (vérification de la tension du câble),
- si un composant est détérioré, le système antichute ne doit plus être utilisé. Il doit impérativement être condamné et les composants défectueux doivent être remplacés après contrôle de la structure.

Il est **obligatoire** de contrôler attentivement ces systèmes antichute au moins une fois par an. La personne chargée de la vérification doit être compétente et doit maîtriser cette notice de montage et les notices des lignes de vie et ancrages associés, ainsi que la réglementation en matière de travaux en hauteur. La sécurité de l'utilisateur est liée au maintien de l'efficacité et à la résistance de l'équipement.

Cette vérification visuelle consiste à analyser le bon état général des composants (interfaces, ancrages structurelles, éléments de fixation, platines d'extrémité, câble, pièces intermédiaires, tendeurs et absorbeurs, tension, serrage des fixations, fonctionnement à l'utilisation).

Après chaque vérification, il est impératif de renseigner le panneau par un macaron ou un marquage dans la zone prévue à cet effet.

Toute réparation doit être effectuée conformément aux modes opératoires de SECURLINE. En cas de doute sur les opérations de maintenance, contacter le 05 45 78 83 85 ou votre revendeur.

Toutes les réparations que SECURLINE juge envisageables doivent faire l'objet d'instructions écrites, rédigées dans les langues officielles du pays dans lequel l'article est mis en service. Ces instructions doivent comprendre une clause précisant que les réparations ne doivent être effectuées que par une personne compétente, autorisée par le fabricant et dans le respect strict des instructions du fabricant.

VII. DECLARATION DE CONFORMITE

SECURLINE

DECLARATION DE CONFORMITE

SecurLine
 36 ZAE DE PLAISANCE
 16300 BARBEZIEUX
 France

Déclare,

Que les lignes de vie, SecurLine, SecurLine Auto, et SecurLine Over Head sont conformes aux exigences de la norme BS EN 795 : 2012 type C et à la spécification technique TS 16415 :2013 ainsi qu'à la norme NF EN 795 de septembre 1996.

Les essais réalisés par nos soins et à l'Apave Sud Europe de Fontaine nous permettent de valider l'ensemble des composants de ces lignes de vie. La liste des composants concernés est la suivante : SL04, SL05, SL06, SL07, SL08, SL09, SL10, SL11, SL12, SL14, SL15, SL23, SL24, SL25, SL30, SL31, SL32, SL33, SL34, SL30OH, SL31 OH, SL32 OH, SL33 OH, SL34 OH, SL36, SL50, SL50 OH, SL51.

Ces composants doivent toutefois être mis en place dans le respect des notices de montage fournies par le distributeur ou téléchargeable librement sur le site www.securline.fr.

Ces lignes de vie peuvent être mise en place sur les interfaces standards de type SECUR, SecurBac, ou sur des interfaces spécifiquement étudiées. Nous rappelons que le Rmax de l'interface doit toujours être 2 fois supérieur aux efforts auxquels cette interface sera soumise. Les efforts sur les interfaces se calculent par l'intermédiaire du logiciel SecurLine.

La nouvelle réglementation impose au fabricant de valider l'adéquation entre la ligne de vie SecurLine et les antichutes à rappel automatique EN 360 ainsi que les antichutes mobiles incluant un support d'assurage flexible EN353-2. SecurLine a réalisé de nombreux essais et ainsi pu valider l'adéquation avec tous les antichutes à rappel automatique et tous les systèmes antichutes EN 353-2.

Le 25 Aout 2016

Pour SecurLine

Benjamin LE GOAS,
 Responsable du bureau d'étude

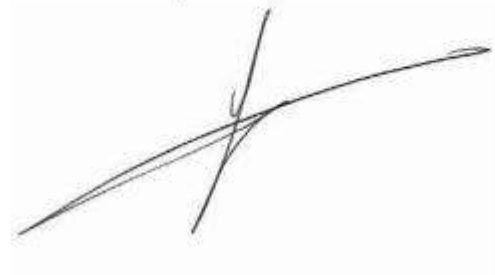

SECURLINE

SECURBAC U

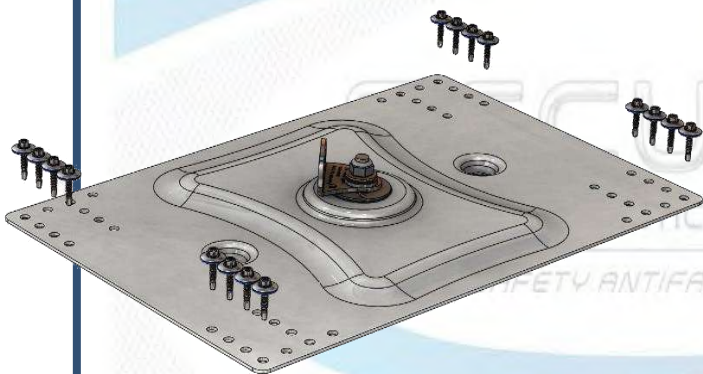

L'interface SecurBac U répond aux exigences de la norme EN 795 Classe A.

L'interface de ligne de vie SecurBac U s'adapte sur la plupart des toitures en bac sec, pour des pentes conformes au DTU 40.35. Pré-laqué ou galvanisé, le bac sec doit être d'une épaisseur minimum de 63/100° et avoir un profil de type trapézoïdale (pour d'autres types, nous consulter).

Matériaux : acier galvanisé à chaud ou inox A2 et ancrage en Inox A2

- Produit standardisé pour des largeurs d'ondes de 333mm, 250mm et 200mm.
- Fixations par 16 vis autoforeuses DrillInox 6.3 ou 12 rivets Bulb-Tite 7.7.

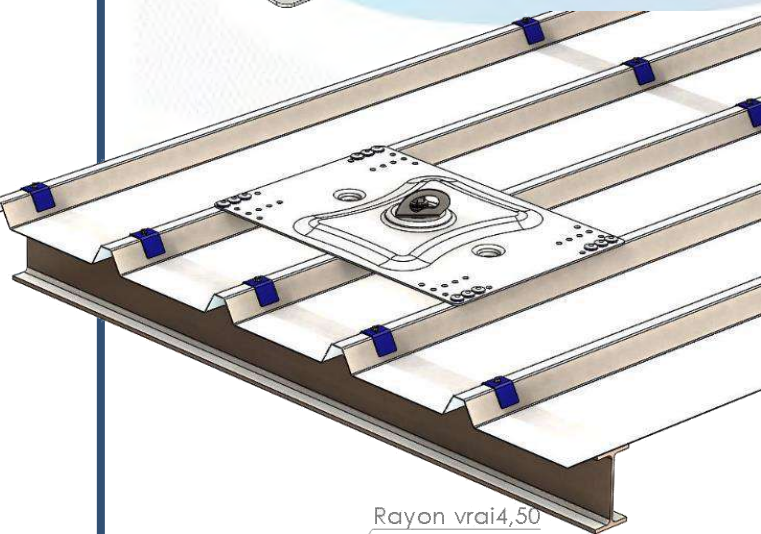

Données techniques :

- **Résistance à la rupture > 1900daN**
- Matériaux : acier E24 et aluminium ou inox A2
- Traitement : galvanisation à chaud pour l'acier E24
- Fixation par vis 16 vis autoforeuses ou 12 rivets
- Poids : 5 kg

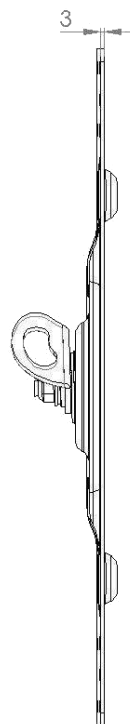
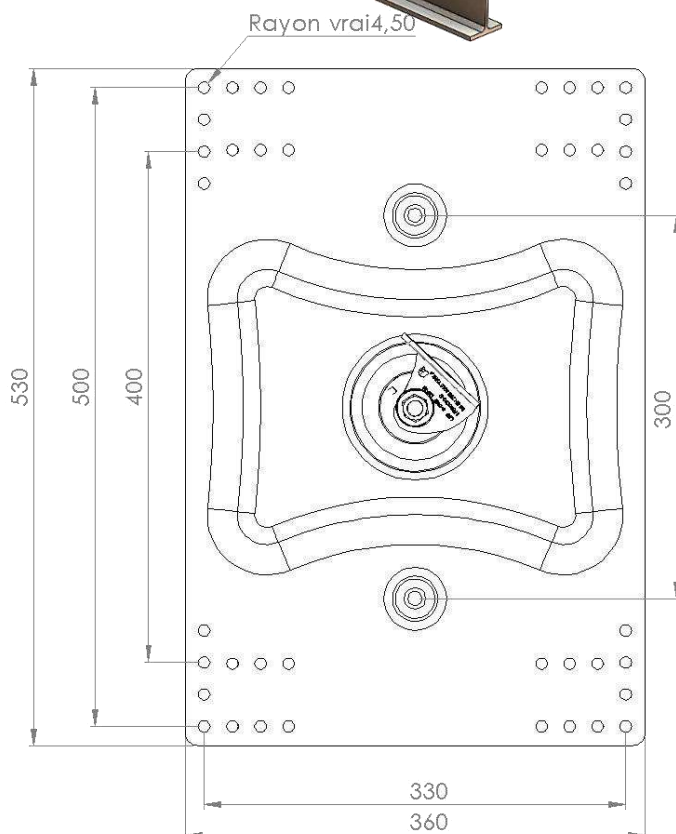

SBU

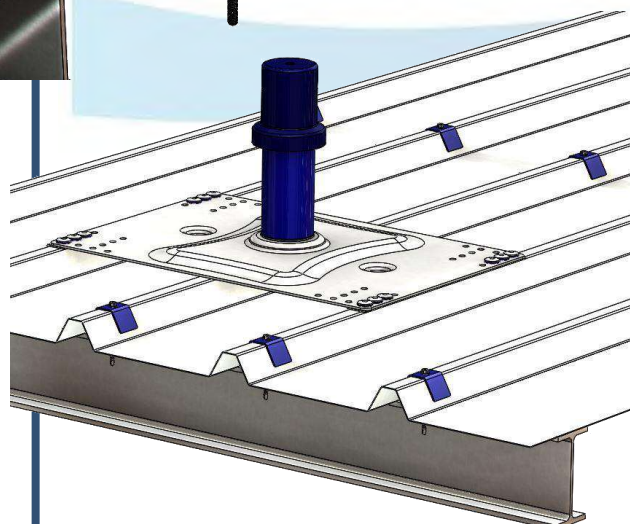
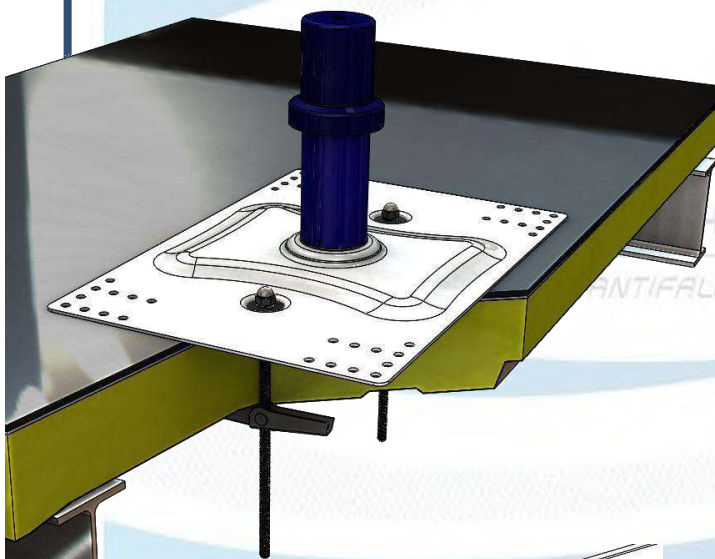

Le potelet dynamique SBU répond aux exigences des normes EN 795 Classe A et C.

L'interface de ligne de vie SBU s'adapte sur la plupart des toitures en bac sec, pour des pentes conformes au DTU 40.35. Pré-laqué ou galvanisé, le bac sec doit être **d'une épaisseur minimum de 63/100°** et avoir un profil de type trapézoïdale (pour d'autres types, nous consulter).

Matériaux : acier galvanisé à chaud ou inox A2 et cache en aluminium

Ce produit est standardisé pour des largeurs d'ondes de 333mm, 250mm et 200mm.

Comme stipulé dans les instructions de montage, la ligne de vie, lorsqu'elle est mise en place sur ce type d'interface, doit répondre à des exigences d'étude et de montage particulières, car les efforts dans les interfaces ne doivent pas excéder 950 daN. Cela implique notamment $0 < \text{angles} < 60^\circ$ et que lorsqu'il y a un angle, la ligne de vie doit avoir un absorbeur à chaque extrémité.

Le SBU se pose avec le lot de rivets réf SL-r composé de 12 rivets Bulb-Tite 7.7 ou le lot de vis autoforeuses SL-a composé de 16 vis autoforeuses Drillnox 6.3*25mm sur le bac sec ou le panneau sandwich.

Le SBU se pose avec un lot de 2 vis à bascule sur bac support d'étanchéité (sauf perforé). Il existe 2 longueurs standard de bascule : 300mm (référence SL-b300) et 500mm (référence SL-b500).

Sur les autres supports d'étanchéité (bac perforé, panneau aggloméré de plus de 18mm et panneau OSB de plus de 18mm), il faut utiliser le SBU-4B à 4 bascules.

Données techniques :

- **Résistance à la rupture > 1900daN**
- Matériaux : acier E24 et aluminium ou inox A2
- Traitement : galvanisation à chaud pour l'acier E24
- Finition en PVC bleu traité contre les UV
- Hauteur du potelet de 250mm
- Fixation par vis 16 vis autoforeuses
- Poids de la platine : 4.5kg
- Poids du potelet dynamique : 1.6kg

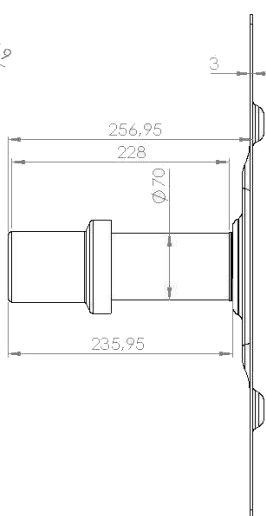
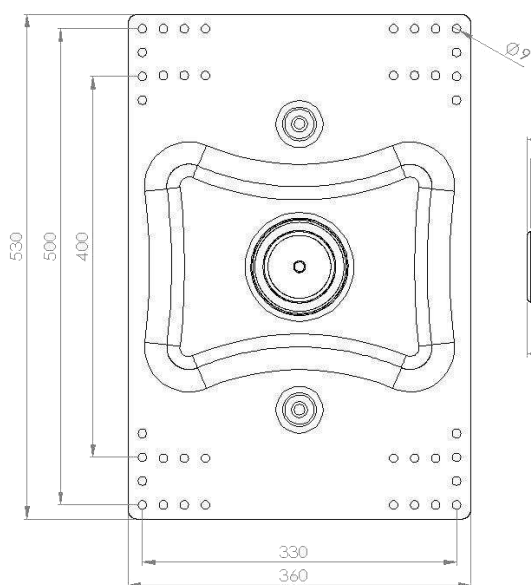

SBU – 4B

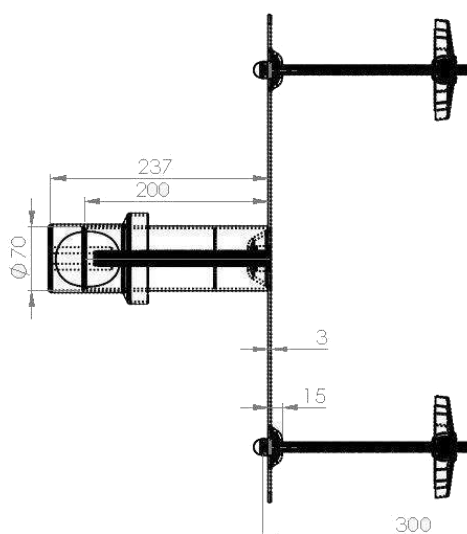
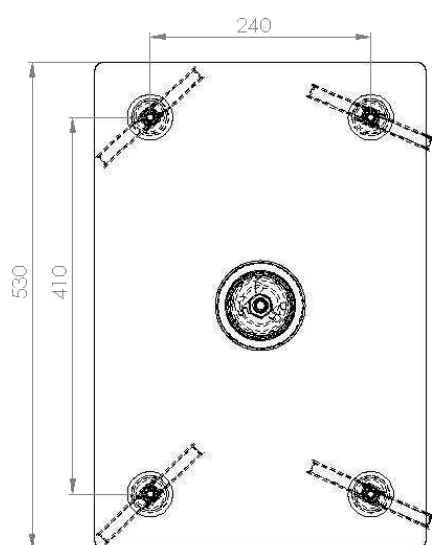
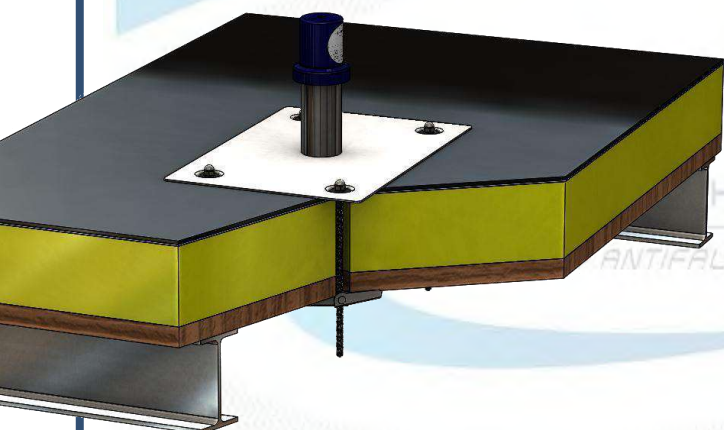

Le potelet dynamique SBU-4B répond aux exigences des normes EN 795 Classe A et C.

L'interface de ligne de vie SBU-4B est une interface destinée notamment à être mise en place sur les supports d'étanchéité :

- les bacs acier avec un profil de type trapézoïdale perforés **d'une épaisseur minimum de 63/100**,
- les panneaux de bois aggloméré d'une épaisseur de plus de 18mm,
- les panneaux bois de type OSB d'une épaisseur de plus de 18mm.

Matériaux : acier galvanisé à chaud ou inox A2 et cache en aluminium

Comme stipulé dans les instructions de montage, la ligne de vie, lorsqu'elle est mise en place sur ce type d'interface, doit répondre à des exigences d'étude et de montage particulières, car les efforts dans les interfaces ne doivent pas excéder 950 daN. Cela implique notamment $0 < \text{angles} < 60^\circ$ et que lorsqu'il y a un angle, la ligne de vie doit avoir un absorbeur à chaque extrémité.

Le SBU-4B se pose avec 2 lots de 2 vis à bascule sur le support d'étanchéité. Il existe 2 longueurs standard de bascule : 300mm (référence SL-b300) et 500mm (référence SL-b500).

Données techniques :

- **Résistance à la rupture > 1900daN**
- Matériaux : acier E24 et aluminium ou inox A2
- Traitement : galvanisation à chaud pour l'acier E24
- Finition en PVC bleu traité contre les UV
- Hauteur du potelet de 250mm
- Fixation par 4 vis à bascule papillon M10
- Poids : 6.2kg

SL-b 300 & SL-b 500

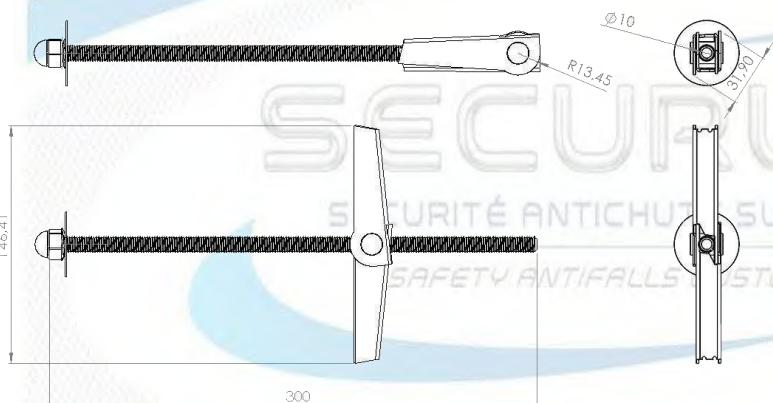

Lot de 2 bascules M10 de longueur 300mm ou 500mm

Diamètre de perçage : 37 mm

Pour les supports de type :

- Panneaux d'aggloméré, OSB
- Contreplaqué

▪ La longue tige filetée des chevilles à bascule permet son utilisation pour des complexes d'étanchéité épais.

▪ Grâce à un élastique intégré, les segments des chevilles papillon s'ouvrent indépendamment et permettent une installation simple.

▪ Les éléments à bascule larges assurent une parfaite répartition des charges. Une capacité de charge élevée est ainsi atteinte.

Matériaux : acier zingué

Fourni avec un écrou borgne inox, une rondelle étanche, une rondelle Belleville M10.

Poids : 500g

SL-a



Lot de 16 vis autoforeuses DrillNox 6.3 - 25mm

- Acier inoxydable Austénitique A4 Aisi 316 L
- Pointe acier cémenté + rondelle Vulca Inox / EPDM
- Résistance à la corrosion > 30 cycles Kesternich

CA maxi : 18mm

Rondelle : naturelle vulca + inox (diamètre 16mm)

Tête : 8mm

Utiliser un limiteur de couple à la pose pour garantir la résistance de la fixation.

SL-r



Lot de 12 rivets Bulb-Tite 7.7 longueur 27mm

Rivet : Alu AlMg 5

Rondelle : Alu AlCuMg1CA

Rondelle étanche EPDM

Diamètre de perçage : 7.8 à 8.2mm

Pose avec une riveteuse Gesipa Spécifique

SBZ



Les interfaces d'ancrage SecurBac Z sont des dispositifs d'ancrage antichute spécifiquement développés pour les toitures zinc. Elles possèdent en tête un ancrage tournant S-One conforme à la norme BS-EN 795 type A de 2012. Ce produit est idéal pour la sécurisation antichute des toitures en zinc parisiennes.

Ces interfaces d'ancrage antichute sont adaptées à un grand nombre de supports, mais elles ont été développées spécifiquement pour les supports composés de volige + zinc. Ils peuvent être adaptés à d'autres types de supports après réalisation de tests complémentaires.

L'ancrage S-One est en inox. La plaque est en acier galvanisé à chaud.

Les points d'ancrage pour toiture zinc SecurBac Z se mettent en place par l'intermédiaire de 4 vis à bascule « papillon » fournies avec l'interface. Des écrous borgnes en inox sont fournis avec les vis à bascule.

L'interface est commercialisée avec 4 rondelles étanches et 2 joints EPDM épaisseur 4mm.

Les ancrages antichute SecurBac Z s'installent directement sur le complexe d'étanchéité. L'installation est réalisée sans intervention en sous-face.

Le SBZ-E possède un adaptateur en Z et se positionne dans les angles et dans les extrémités. Le SBZ-I possède un adaptateur en U et se positionne au niveau des points intermédiaires.

Données techniques :

- **Résistance à la rupture > 1900daN**
- Matériaux : acier E24 ou inox A2
- Traitement : galvanisation à chaud pour l'acier E24
- Fixation par 4 bascules M10
- Poids : 10 kg

Note : Les versions inox ont comme référence SBZ Inox

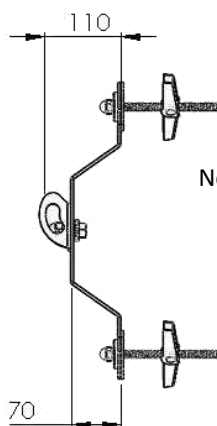
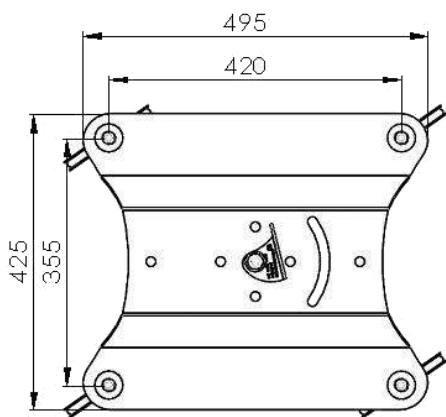

SBP-E et SBP-I

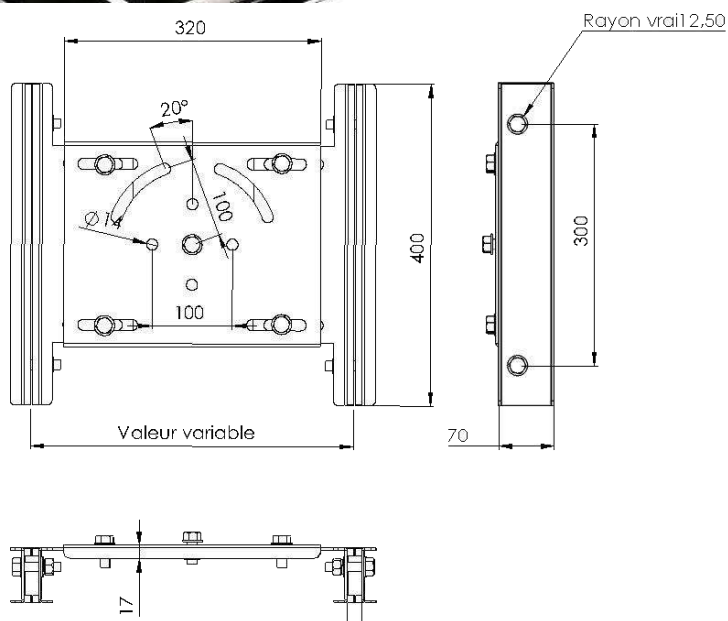
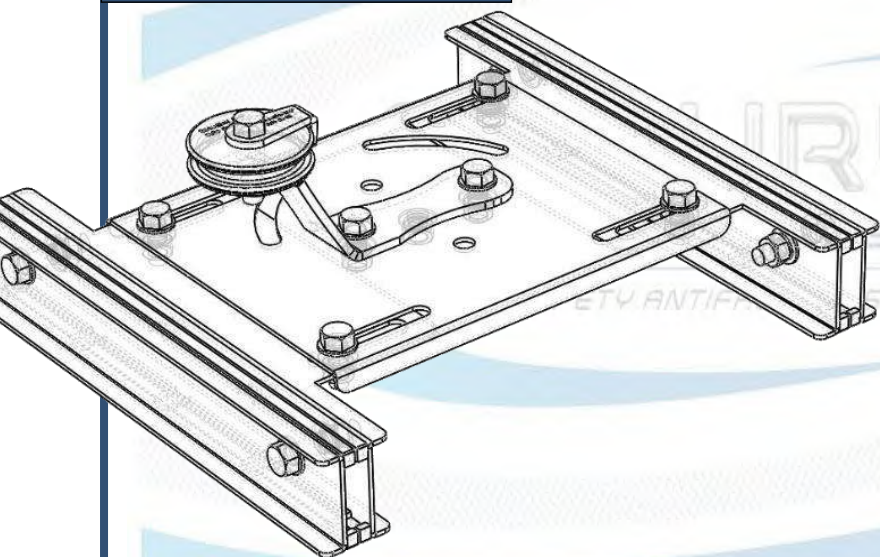

L'interface SecurBac P répond aux exigences des normes EN 795 Classe A et C.

L'interface de ligne de vie SecurBac P s'adapte sur la plupart des toitures zinc de type joint debout.

Matériaux : acier galvanisé à chaud ou inox A2

L'interface se décline en 2 variantes. Le SBP-E pour les extrémités et les angles de ligne de vie et le SBP-I pour les points intermédiaires.

Comme stipulé dans les instructions de montage, la ligne de vie, lorsqu'elle est mise en place sur ce type d'interface, doit répondre à des exigences d'étude et de montage particulières car les efforts dans les interfaces ne doivent pas excéder 950 daN. Cela implique notamment $0 < \text{angles} < 40^\circ$ et que lorsqu'il y a un angle, la ligne de vie doit avoir un absorbeur à chaque extrémité.

Données techniques :

- **Résistance à la rupture > 1900daN**
- Matériaux : Acier E24 ou inox A2
- Traitement : galvanisation à chaud.
- Hauteur des interfaces de 80mm.
- Fixation par l'intermédiaire de deux pinces comportant chacune 2 vis de serrage M12 en inox.

SecurBac F

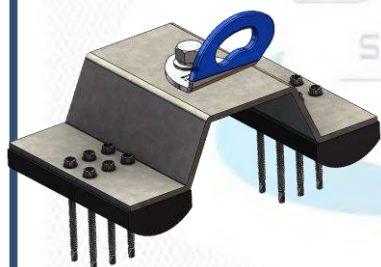

L'interface SecurBac Z répond aux exigences des normes EN 795 Classe A et C. Elles possèdent en tête un ancrage tournant S-One conforme à la norme BS-EN 795 type A de 2012.

L'interface de ligne de vie SecurBac Z s'adapte aux ondes des toitures fibrociment traditionnelle.

Matériaux : acier galvanisé à chaud ou inox A2.

Cette interface peut être utilisée comme interface pour ligne de vie SecurLine, mais il faut toutefois mettre en place des adaptateurs aux extrémités et dans les angles pour relier 2 SecurBac F. (voir la notice de montage)

Comme stipulé dans les instructions de montage, la ligne de vie, lorsqu'elle est mise en place sur ce type d'interface, doit répondre à des exigences d'étude et de montage particulières, car les efforts dans les interfaces ne doivent pas excéder 950 daN. Cela implique notamment $0 < \text{angles} < 40^\circ$ et que lorsqu'il y a un angle, la ligne de vie doit avoir un absorbeur à chaque extrémité.

Données techniques :

- **Résistance à la rupture > 1900daN**
- Matériaux : Acier E24 ou inox A2
- Traitement : galvanisation à chaud
- Hauteur des interfaces de 80mm
- Fixation par l'intermédiaire de 12 vis autoforeuses Drillnox 5.5 par 80mm d'Etanco. (réf : 372462000).

Montage d'une extrémité de ligne de vie sur SecurBac F avec l'adaptateur.

