

Portique d'assurage mobile permettant de recevoir un système antichute de type rail SecurLine



Utilisable avec :

LIGNE DE VIE RAIL

### AVANTAGES

- Le SL5000 est un support permettant de recevoir un système antichute de type rail de sécurité SecurLine. Ce système de portique combine la simplicité d'un système à rail horizontal et chariot avec une structure porteuse mobile, afin d'assurer une protection antichute fiable partout et à chaque fois que nécessaire.
- Il est idéal pour les travaux de maintenance en hauteur sur des véhicules, où tout contact physique doit être évité (machines etc.). Le système est livré avec un rail antichute simple voie et 1 chariot individuel permettant la fixation d'un système antichute personnel.
- Le SL5000 peut être facilement déplacé à la main et placé très précisément pour assurer une protection maximale : il est donc parfaitement adapté pour sécuriser plusieurs zones successivement.
- Peut être fabriqué sur mesure et il est possible de faire varier sa hauteur et sa largeur.



Le SL5000 possède quatre roues pivotantes avec freins de diamètre 300mm composées d'une bande de roulement en matière élastique vulcanisé spécifique forte charge.

### CARACTÉRISTIQUES TECHNIQUES

Résistance à la rupture > 1300daN

Acier S235

Utilisation en assurage mobile

Alliage d'aluminium 6063

Poids : 400kg

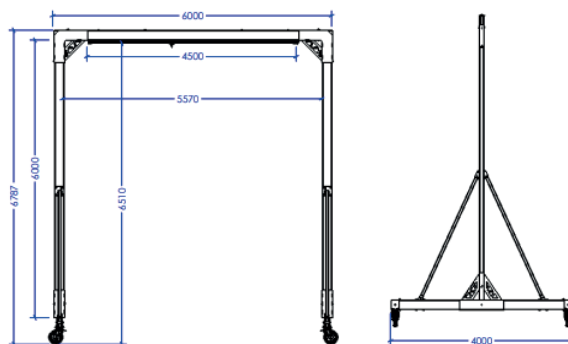

### APPLICATIONS

- Ligne de vie rail



SecurLine  
36 Avenue de Plaisance  
ZAE de Plaisance  
16300 BARBEZIEUX ST HILAIRE  
Tél +33 (0)545 788 385  
Fax +33 (0)545 780 101  
www.securline.fr